

DT10

Kettendumper



**WACKER
NEUSON**
all it takes!



Ihr Profigerät

Der Kettendumper DT10 von Wacker Neuson garantiert dank seiner hohen Stabilität und Laufruhe absolut sicheres und komfortables Fahren. Auch für das Überwinden von Bordsteinkanten ist dieses Gerät Ihr bester Partner in beengten Verhältnissen.

- Einfache und komfortable Bedienung dank voll hydrostatischem Fahrtrieb.
- Robuste Laufwerkskonstruktion auf Langlebigkeit und geringen Verschleiß ausgelegt.
- Einteilige Motorhaube und optimale Anordnung der Servicepunkte erleichtern die tägliche Wartung.
- Gummiketten und eine optimale Gewichtsverteilung verringern den Bodendruck und verhindern Schäden auf empfindlichen Böden.
- Kompakteste Abmessungen seiner Klasse, ideal für beengte Verhältnisse und Durchfahrten; Große Bodenfreiheit.

DT10 Technische Daten

	Frontkipmulde	Hochkipmulde	Frontkip-Plattform	Drehkipmulde	Leichtgutmulde
Betriebsdaten					
Transportgewicht kg	630	740	590	775	705
Transportgewicht SLE kg	695	820			
Nutzlast max. kg	1.000	550	1.000	1.000	1.000
Muldeninhalt gestrichen l	367	330	300	431	393
Muldeninhalt gehäuft l	427	400	300	460	446
L x B x H mm	1.800 x 790 x 1.280	1.684 x 830 x 1.280	1.882 x 806 x 1.280	1.960 x 700 x 1.280	1.823 x 790 x 1.445
Motordaten					
Motorleistung Diesel kW	9,7	9,7	9,7	9,7	9,7
bei Drehzahl 1/min	3.600	3.600	3.600	3.600	3.600
Fahrgeschwindigkeit km/h	4	4	4	4	4
Steigfähigkeit %	36	36	36	36	36
Kraftstofftankinhalt l	9,7	9,7	9,7	9,7	9,7

DT10 Abmessungen

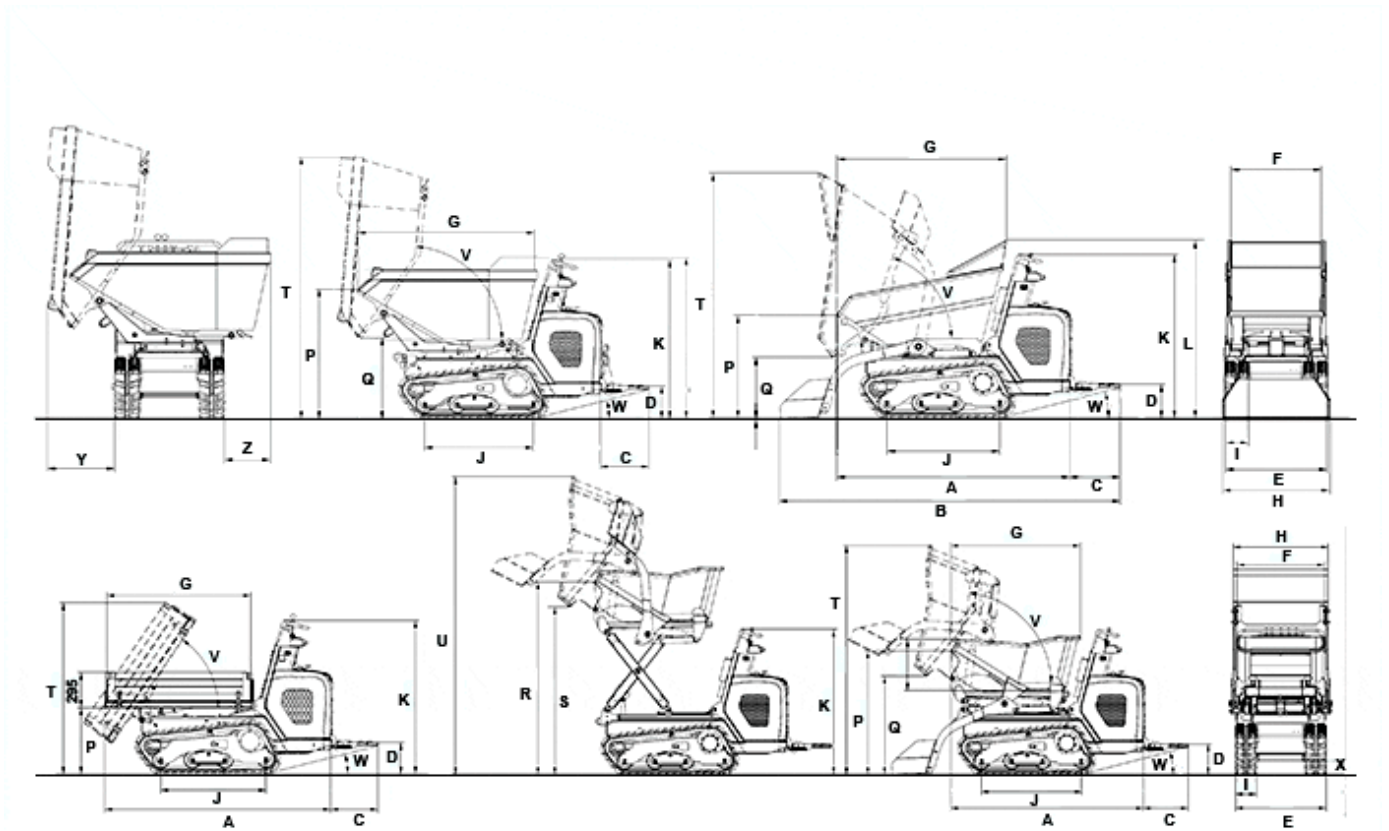

	Frontkipmulde	Hochkipmulde	Drehkipmulde	Frontkip-Plattform	Leichtgutmulde
A	Länge (ohne Trittbrett) 1.882 mm	1.823 mm	1.800 mm	1.684 mm	1.960 mm
B	Länge mit Selbstladeeinrichtung (ohne Trittbrett)	2.277 mm	2.267 mm	2.240 mm	
C	Länge Trittbrett 393 mm	393 mm	393 mm	393 mm	393 mm
D	Höhe über Trittbrett 265 mm	265 mm	265 mm	265 mm	265 mm
E	Breite Unterwagen 790 mm	790 mm	790 mm	790 mm	790 mm
F	Muldenbreite 806 mm	830 mm	700 mm	764 mm	730 mm
G	Muldenlänge 1.200 mm	1.357 mm	1.320 mm	1.134 mm	1.427 mm
H	Breite mit Selbstladeeinrichtung	830 mm	830 mm	830 mm	
I	Kettenbreite	180 mm	180 mm	180 mm	180 mm

	180 mm	180 mm			
J	Länge Kettenlaufstand		875 mm	875 mm	875 mm
	875 mm	875 mm			
K	Höhe über Bedienstand		1.280 mm	1.280 mm	1.280 mm
	1.280 mm	1.280 mm			
L	Höhe		1.365 mm		1.301 mm
P	Höhe Frontkante der Mulde		804 mm	1.076 mm	1.045 mm
	849 mm	812 mm			
Q	Ausschütthöhe max.		474 mm	868 mm	650 mm
	256 mm	460 mm			
R	Höhe			1.688 mm	
S	Ausschütthöhe max.			1.467 mm	
T	Höhe Mulde angehoben		1.905 mm	2.009 mm	2.112 mm
	1.430 mm	1.950 mm			
U	Höhe			2.610 mm	
V	Auskippwinkel		70 °	82 °	85 °
	56 °	70 °			
W	Rückrollwinkel Trittbrett		14 °	14 °	14 °
	14 °	14 °			
Y	Ausschüttweite		487 mm		
X	Bodenfreiheit		172 mm	160 mm	172 mm
	160 mm	172 mm			
Z	Hecküberhang		337 mm		
		540 mm			

Hinweis: Bitte beachten Sie, dass das Produktangebot landesspezifisch variieren kann. Unter Umständen sind die hier dargestellten Inhalte / Produkte in Ihrem Land nicht erhältlich. Genauere Informationen zur Motorleistung entnehmen Sie bitte der Betriebsanleitung; die tatsächlich abgegebene Leistung kann aufgrund spezifischer Betriebsbedingungen variieren. Änderungen und Irrtümer vorbehalten. Abbildungen ähnlich.
Copyright © 2021 Wacker Neuson SE.